

Takamine

Aus- und Einbau von Takamine Preamps



Abb. 1



Abb. 2

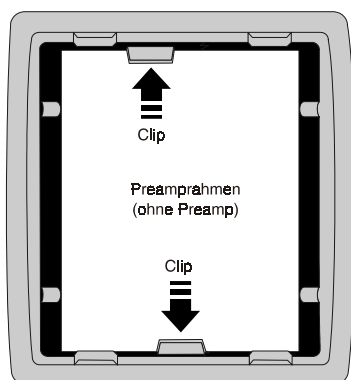

Abb. 3

Ausbau des Preamps:

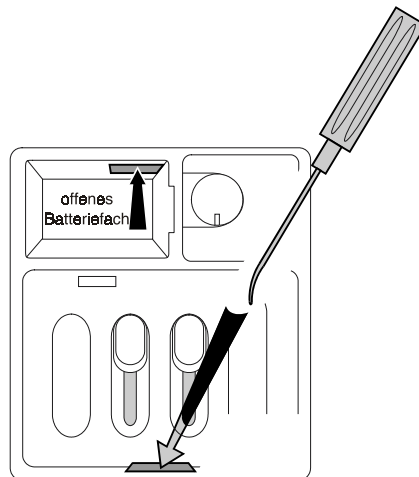
Um den Preamp aus dem Rahmen zu lösen, müssen die zwei Clips auf der Innenseite des Preamp-Rahmens (s. Abb 1) gedrückt werden. Dazu muß das Takamine Ausbau-Tool wie in Abb. 2 gezeigt oben durch die Batteriefachöffnung und unten durch den angezeigten Schlitz (bzw. beim CT4B- und beim DSP-Preamp durch die dafür vorgesehene Öffnung, s. Abb. 3) eingeführt werden.

Ist der Preamp auf diese Weise gelöst, kann er vorsichtig herausgezogen werden. Die beiden Steckverbindungen auf der Rückseite der Preamps können leicht abgezogen werden.

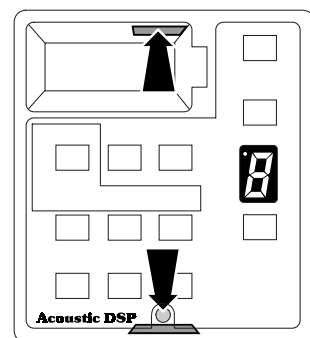
Vorsicht: Um Beschädigungen an den Kabeln zu vermeiden, sollten die Verbindungen immer direkt am Stecker abgezogen werden. Eine Verwechslung der Kabel ist ausgeschlossen, da zwei verschiedene Stecker verwendet werden.

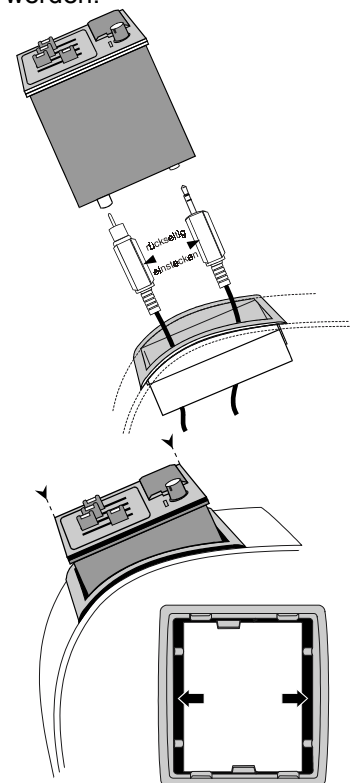

Einsetzen des Preamps:

Die Stecker der beiden Kabel in die vorgesehenen Buchsen auf der Rückseite des Preamps stecken und den Preamp vorsichtig in den Rahmen einführen. Die Clips im Rahmen rasten dabei von selbst ein. Die Preampseite mit dem Batteriefach sollte beim Einsetzen in Richtung Hals zeigen.

Abb. 5